



СЗ ↑ - 20/80
СЗ ↓ - 20/80



ТЕНЗОМЕТРИЧЕСКИЕ ДАТЧИКИ МОДЕЛЕЙ СС/СТ

Тензодатчики на сжатие (СС) и растяжение (СТ) с пределом измерений от 50 кг до 20 т изготовлены из конструкционной стали и благодаря высокому классу защиты IP67 применяются для решения широкого круга задач в тяжелых промышленных условиях.

Узлы встройки поставляются по заказу.

Наибольший предел измерений (НПИ)

50; 100; 200; 500 кг; 1; 2; 3; 5; 10; 20 т.

Класс точности

С1 по ГОСТ 30129-96.

Число поверочных делений, n

1000.

Рабочий коэффициент передачи (РКП)

$3,0 \pm 0,003$ мВ/В.

Комбинированная погрешность

$< \pm 0,05$ % РКП.

Воспроизводимость

$< 0,02$ % РКП.

Диапазон температурной компенсации

-10...40 °С.

Рабочий температурный диапазон

-20...80 °С.

Изменение выходного сигнала от температуры

$< 0,03$ %РКП/10 °С.

Ползучесть 30 мин

$< 0,03$ %РКП.

Напряжение питания

- ▶ рекомендуемое: 10 В;
- ▶ максимальное: 15 В.

Входное сопротивление

$350 \pm 3,5$ Ом.

Выходное сопротивление

$350 \pm 3,5$ Ом.

Сопротивление изоляции

> 2000 МОм.

Кабель

четырёхжильный экранированный
5 м.

Безопасная перегрузка

150 % НПИ.

Материал

конструкционная сталь.

Масса

- ▶ 50...500 кг, 1 т: 2,3 кг;
- ▶ 1, 3 т: 4,5 кг;
- ▶ 5 т: 5,0 кг;
- ▶ 10 т: 12,0 кг;
- ▶ 20 т: 28 кг.

Пылевлагозащищенность

IP67.

СХЕМА ЭЛЕКТРИЧЕСКИХ СОЕДИНЕНИЙ

Маркировка кабелей

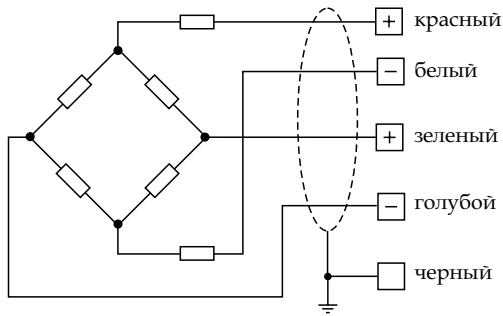

Красный	+ Напряжение питания
Белый	- Напряжение питания
Зеленый	+ Сигнал
Голубой	- Сигнал
Черный	Заземление

МОНТАЖНО-ГАБАРИТНЫЕ РАЗМЕРЫ

СС

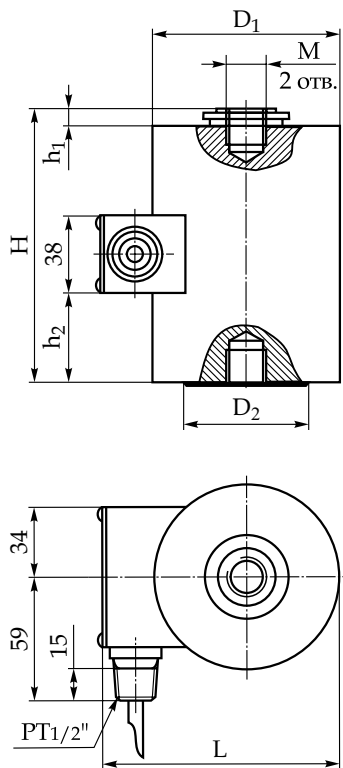

НПИ	Размеры, мм							Масса, кг
	L	H	h ₁	h ₂	D ₁	D ₂	M	
50, 100, 200, 500 кг	115	115	6	34	89	32	M12x1,25	2,3
1 т	115	115	6	34	89	32	M12x1,25	2,3
2 т	115	148	9	55	89	64	M24x2,0	4,5
3 т	115	148	9	55	89	64	M24x2,0	4,5
5 т	115	148	9	55	89	64	M24x2,0	5,0
10 т	152	215	12	75	127	102	M39x2,0	12,0
20 т	193	290	15	80	165	145	M50x2,0	28,0

Узел встройки на сжатие СС

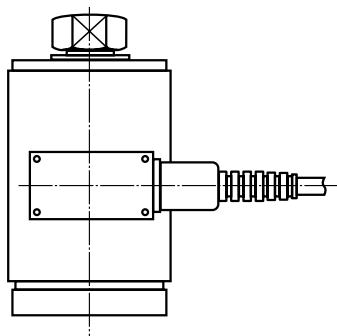

Грузоприемная кнопка (LB)

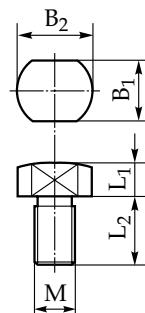

Модель	Размеры, мм				
	L ₁	L ₂	B ₁	B ₂	M
LBCC-1	20	12	22	24	M12x1,25
LBCC-2	20	20	36	42	M24x2,0
LBCC-3	30	35	60	70	M39x2,0
LBCC-4	30	35	60	70	M50x2,0

Узел встройки на растяжение СТ

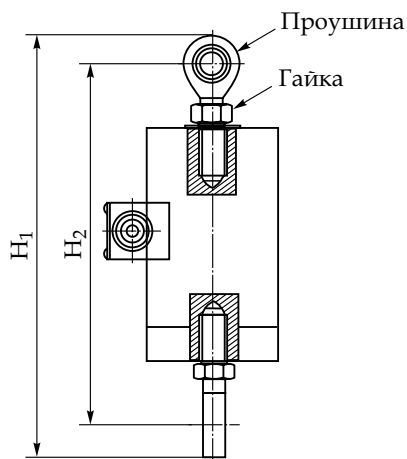

НПИ	Проушина	Гайка	H ₁ , мм	H ₂ , мм
50 кг, 100 кг, 200 кг, 500 кг, 1 т	RE-12 В	M12x1,25	253	217
2 т, 3 т, 5 т	RE-24	M24x2,0	392	312

ФОРМУЛА ЗАКАЗА

НПИ	Код модели
50 кг	СС, СТ - 50L
100 кг	СС, СТ - 100L
200 кг	СС, СТ - 200L
500 кг	СС, СТ - 500L
1 т	СС, СТ - 01
2 т	СС, СТ - 02
3 т	СС, СТ - 03
5 т	СС, СТ - 05
10 т	СС, СТ - 10
20 т	СС, СТ - 20